

XE40E MİNİ PALETLİ EKSKAVATÖR

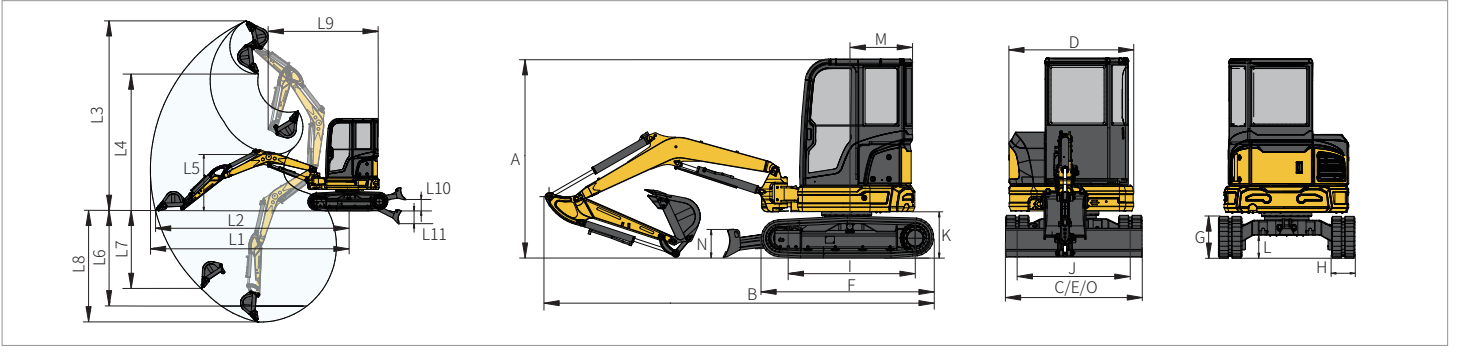

Teknik Özellikler

Çalışma ağırlığı	kg	4200
Motor		
Motor markası/modeli	-	Yanmar/3TNV88F
Maksimum güç	kW/rpm	18.2/2200
Direk enjeksiyon	-	√
4-zamanlı	-	√
Su soğutmalı	-	√
Havadan havaya intercoller	-	√
Strok	mm	90
Silindir çapı	mm	88
Silindir sayısı	-	3
Maksimum tork	N-m/rpm	85.3-94.2/1320
Hacim	L	1.642
Ana Özellikler		
Yürüyüş hızı(yüksek/düşük)	km/h	3.6/2.2
Dönüş hızı	r/min	9
Maksimum dönüş torku	kN-m	18
Tırmanabilirlik	-	30° (58%)
Zemin basıncı	kPa	36.6
Kova kazma kuvveti (ISO)	kN	28.6
Arm kazma kuvveti (ISO)	kN	20.3
Maksimum çekiş gücü	kN	31.6
Hidrolik sistem		
Ana pompa	-	1 x pistonlu
Ana sistemin maksimum pompa akışı	L/min	99
Ana sistem basıncı	MPa	24.5
Pilot sistem basıncı	MPa	3.5
Yürüyüş sistem basıncı	MPa	23
Dönüş sistem basıncı	MPa	20
Kabin		
ISO 10262 : 1998 (OPG)	-	√
ISO 12117: 1997 (TOPS)	-	√
ISO 3471 : 2008 (ROPS)	-	√
Kapasiteler		
Yakıt deposu kapasitesi	L	40
Hidrolik yağ deposu kapasitesi	L	45

Ölçüler			
A	Toplam yükseklik	mm	2700
B	Toplam uzunluk	mm	4970
C	Toplam genişlik	mm	1740
D	Üst şasi genişliği	mm	1586
E	Şasi genişliği	mm	1740
F	Palet uzunluğu	mm	2200
G	Palet yüksekliği	mm	537
H	Pabuç genişliği	mm	300
I	Palet yere temas uzunluğu	mm	1721
J	Palet eksenleri arası mesafe	mm	1440
K	Üst şasi zemin uzunluğu	mm	587
L	Minimum yerden yükseklik	mm	297
M	Kuyruk dönüş açısı	mm	870
N	Dozer bıçağı yüksekliği	mm	367
O	Dozer bıçağı genişliği	mm	1740
Çalışma aralığı			
L1	Maksimum kazma erişimi	mm	5300
L2	Maksimum kazma erişimi (GRP)	mm	5200
L3	Maksimum kazma yüksekliği	mm	5000
L4	Maksimum boşaltma yüksekliği	mm	3600
L5	Minimum boşaltma yüksekliği	mm	1560
L6	Duvar kazma derinliği	mm	2589
L7	Maksimum duvar kazma derinliği	mm	2260
L8	Maksimum dikey kazma derinliği	mm	3060
L9	Minimum dönüş çapı	mm	2170
L10	Dozer bıçağının maks. kaldırma yüksekliği	mm	305
L11	Dozer bıçağının maks. kesme derinliği	mm	360
	Boom dönüş açısı (sol)	-	75°
	Bom dönüş açısı (sağ)	-	50°
Alt takım			
	Pabuç genişliği	mm	300
	Pabuç sayısı (tek tarafta)	-	46
	Yürüyüş makara sayısı (tek tarafta)	-	4
	Taşıyıcı makara sayısı (tek tarafta)	-	1
Standart			
	Bom uzunluğu	mm	2560
	Arm uzunluğu	mm	1350
	Kova kapasitesi	m ³	0.12
Opsiyonel			
	Bom uzunluğu	mm	-
	Arm uzunluğu	mm	-
	Kova kapasitesi	m ³	0.04
			0.06

Tüm hakları saklıdır.

Malzemeler ve spesifikasyonlar önceden haber verilmeksizin değiştirilebilir.
Fotoğraflarda gösterilen makineler ilave ekipman içerebilir.
Mevcut seçenekler için bayinizle görüşün.



HP HAKAN MAKİNA İNŞAAT TAAHHÜT SAN. VE TİC. LTD. ŞTİ
Serhat Mahallesi Alinteri Bulvarı No:27/1-1 YENİMAHALLE/ANKARA
Tel: +90 850 302 00 19