

XC938E LASTİK TEKERLEKLİ YÜKLEYİCİ

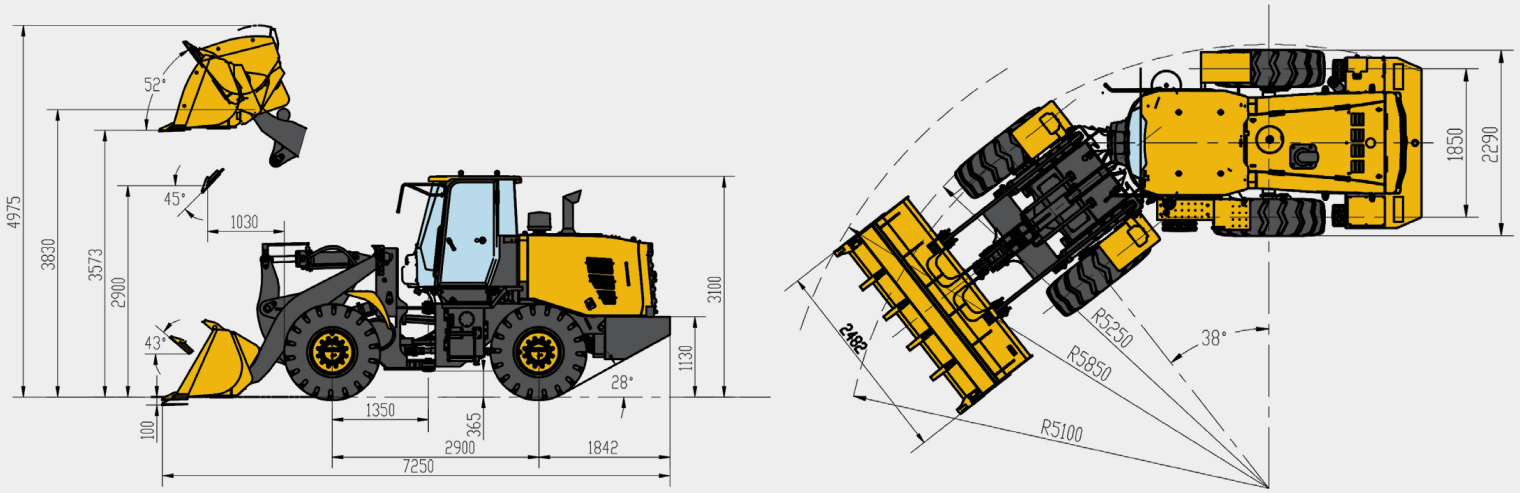

XC938E LASTİK TEKERLEKLİ YÜKLEYİCİ | Teknik özellikler

Motor	ÖZELLİKLER
Motor marka	SHANGCHAI
Model	SC4H135G5E
Güç kW	99
Dk. devir sayısı (r/min)	2200

Teknik Parametreler	
Kova kapasitesi	m ³ 2.1
Yükleme kapasitesi	kg 3300
Çalışma ağırlığı	kg 10400±200
Boşaltma yüksekliği	mm 2900
Boşaltma mesafesi	mm 1030
Lastik Ölçüleri	17.5R25, Radial
Dingiller arası mesafe	mm 2900
Lastik sırtı	mm 1850
Yerden yükseklik	mm 365
Toplam uzunluk	mm 7250
Toplam yükseklik	mm 3100
Kova genişliği	mm 2482
Boşaltma açısı	° 45
Maksimum kazma kuvveti	kN 125
Maksimum çekiş kuvveti	kN 95
Lastik merkezi (dönüş yarıçapı)	mm 5100
Bom kaldırma süresi	S ≤5.0
Toplam çevrim süresi	S ≤9

Km/h	F/R 1. vites	8/8
	F/R 2. vites	15/15
	F/R 3. vites	26/26
	F 4. vites	38

Tüm Hakları Saklıdır.
Malzemeler ve spesifikasyonlar önceden haber verilmeksizin değiştirilebilir.
Fotoğraflarda gösterilen makineler ilave ekipman içerirler.
Mevcut seçenekler için XCMG bayimizle görüşün.

www.hakanismakinalari.com



HAKAN MAKİNA



HP Hakan Makina İnşaat Taahhüt San. ve Tic. Ltd. Şti.

Serhat Mah. Alinteri Bulvarı No:27/1-1 Yenimahalle / ANKARA

Tel: 0850 302 00 19

www.hakanismakinalari.com