



HAKAN MAKİNA



LW180KV

LASTİKLİ YÜKLEYİCİ

Sizin Başarınız İçin Dürüst Ticaret, Hakan Makina



LW180KV LASTİKLİ YÜKLEYİCİ



Sizin Başarınız İçin Dürüst Ticaret, Hakan Makina

Tarım ve Hayvancılık sektörüne hizmet etmek için hazırız.

Kredi uygunluk belgesi (KUB) sayesinde yıllık ödeme ile sahip olma fırsatı.

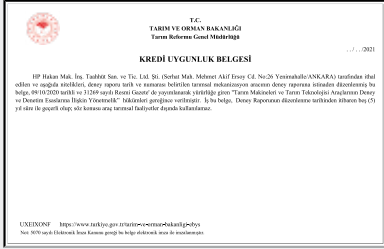

Z-Bar bağlantılı bom çalışma sistemi ile yüksek kapasiteli uygulanabilir atasman seçenekleri



TARIM VE HAYVANCILIK SEKTÖRÜNE HİZMET ETMEK İÇİN HAZIRIZ.
HAKAN MAKİNA



Konforlu, geniş açılı görüş imkanı sağlayan, klima kontrollü, modern dizayn kabin.

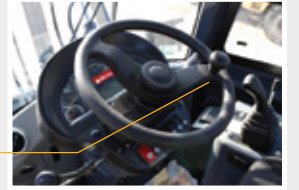

Hidrolik direksiyon, joystick kontrollü yükleme.



Maksimum güç, minimum yakıt teknolojisine sahip 4 silindirlili, yüksek performansı YTO motor (Euro III).



45° den fazla açılabilir kaput fonksiyonu sayesinde bakım kolaylığı, motor ve diğer aksamlara kolay erişim.



Z Bar bağlantılı kova çalışma sistemi ile güçlendirilmiş koparma gücü, belden kırma özelliği ile yüksek manevra kabiliyeti.

Otomatik şanzıman, maksimum sağlamlık, minimum güç kaybı, geliştirilmiş sürüş hızı ve düşük ses için tasarlanmıştır. Geliştirilmiş kavrama kontrolü ve azaltılmış vites değiştirme şoku daha kolay sürüş sağlamaktadır.

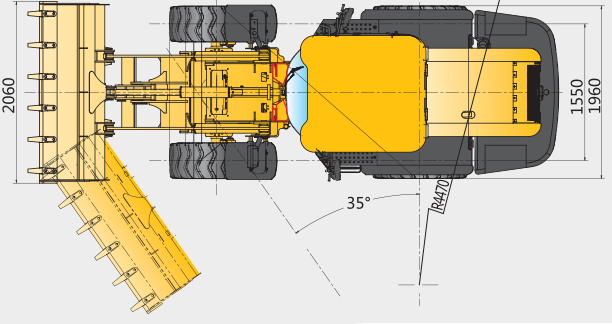
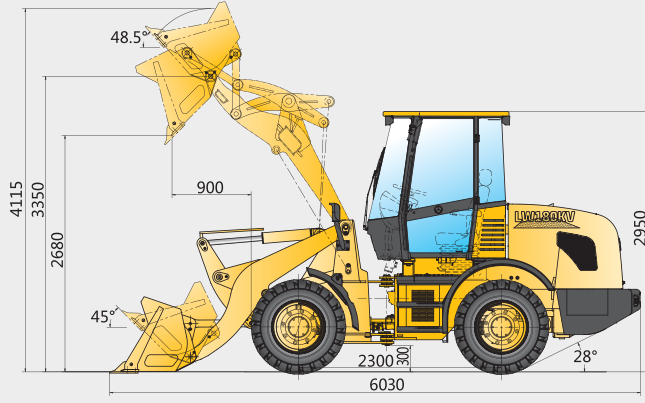

LW180KV LASTİKLİ YÜKLEYİCİ | Teknik Özellikler

		Birim
Maksimum Yükleme Kapasitesi	1800	kg
Kova Kapasitesi	0.9-1.1	m ³
Makine Ağırlığı	6200	kg
Boşaltma Yüksekliği	2680-2970	mm
Maksimum Yanaşma Mesafesi	900-1000	mm
Dingil Aralığı	2300	mm
Ön ve Arka Teker Aralığı	1500	mm
Kova Pim Yüksekliği	3350	mm
Çalışma Yüksekliği (Kova Ulaşma Yüksekliği)	4115	mm
Koparma Kuvveti	55	kN
Beygir Gücü	80	Hp
Hidrolik Devir Süresi Artışı	5	s
Toplam Hidrolik Devir Süresi	9	s
Tekerlekler Üzerinde Min. Dönüş Yarıçapı	4470	mm
Artikülasyon Açısı	35	°
Tırmanma Kabiliyeti	28	°
Tekerlek Boyutu	16/70-20	
Genel Makine Ölçüleri U x G x Y	6030x2060x2950	mm
Model	LR4B3ZU24/0588	
Maksimum Güç	60/2400	kW/rpm
Yakıt Tankı	110	L
Hidrolik Tank	110	L
Sürüş Hızı	1. Vites	10 km/h
	2. Vites	28 km/h

Bu broşürde yer alan bilgiler sadece genel bilgilendirme niteliğine sahiptir. Hakan Makina teknik veya gerekli diğer nedenlerden dolayı bu broşürde bahsi geçen ürünlerin ayrıntılarını ve teknik özelliklerini istediği zaman veya belli dönemlerde değiştirme hakkını saklı tutar. Broşürde yer alan görsellerde standart yerine opsiyonel donanımlar yer alabilir. Belirtilen boyutlar, ağırlıklar, kapasiteler ve diğer veriler sadece yaklaşık değerlerdir ve değişiklik gösterebilir.

Sizin Başarınız İçin Dürüst Ticaret, Hakan Makina

YETKİLİ

www.hakanismakinalari.com



HAKAN MAKİNA



HP Hakan Makina İnşaat Taahhüt San. ve Tic. Ltd. Şti.

Serhat Mah. Mehmet Akif Ersoy Cad. No: 26 Yenimahalle / ANKARA

+90 312 334 71 72 • +90 530 220 02 02 • +90 533 275 38 27

info@hakanismakinalari.com